

°

RADIER MODULAIRE SUPPORT DE BAIES OUTDOOR

RADMOD

°

NOTICE DE MONTAGE

MODELE

RADMOD

°

JANVIER 2009

ATELIER D'ETUDES PILLOSIO
134, rue Hoche
93100 – MONTREUIL sous BOIS

TEL 01 48 58 38 84
FAX 01 48 58 81 01
e-mail : pillosio@wanadoo.fr

NOMENCLATURE DES PIECES

| | |
|-----|--|
| RAD | Module de base |
| PLQ | plaque de répartition |
| VIS | Visserie |
| RES | couche résiliente (<i>hors fourniture E.A. PILLOSIO</i>) |

METHODOLOGIE D'INTERVENTION

REALISATION DES TRAVAUX PREPATOIRES

- Balayage de la protection de l'étanchéité sur l'emprise du plancher.
- Reconnaissance de l'étanchéité existante par l'entreprise d'étanchéité (présence de cloques, pliures... qu'il aura lieu de le signaler au maître d'ouvrage), pouvant éventuellement demander une étude particulière.
- Traçage de l'emplacement du radier.

MONTAGE DU RADIER MODULAIRE

- Pose de la couche résiliente en polystyrène expansé de masse volumique minimum de 25 kg/m³, et d'épaisseur 3 cm. minimum (hors fourniture A.E. PILLOSIO)
- Mise en oeuvre du radier modulaire
 - a) dégraissage de la surface métallique en contact avec l'adhésif
 - b) mise en oeuvre des éléments modulaires de radier
 - c) Assemblage du radier par boulonnage des éléments modulaires
- Mise en place des baies

VUE EN PLAN

Radier RAD seul
PLQ non dessinée

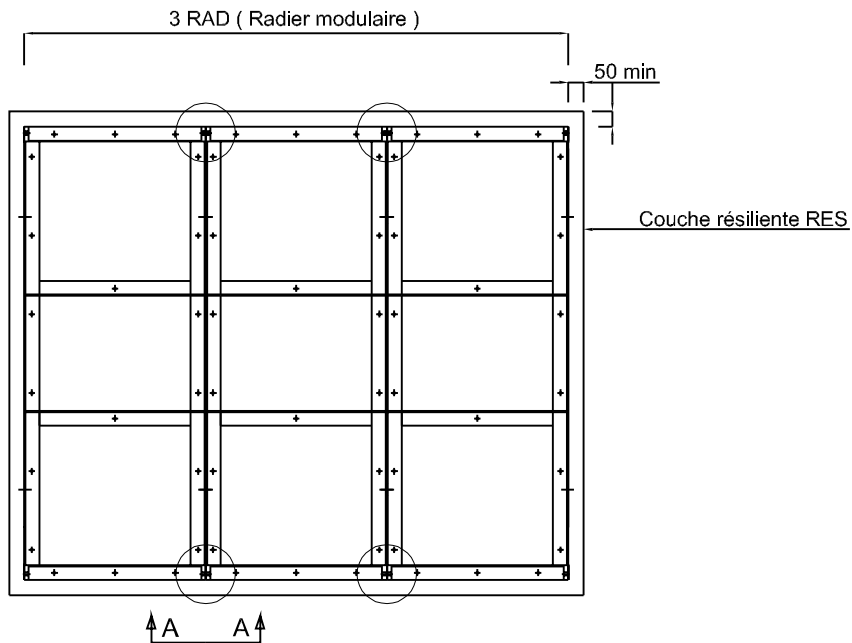

DETAIL D'ASSEMBLAGES DES MODULES

Vue : A - A

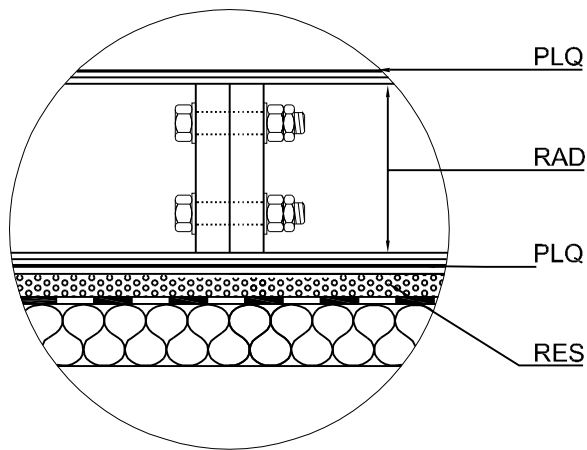

CE PLAN EST LA PROPRIETE DE A.E PILLOSIO IL NE PEUT ETRE COMMUNIQUE SANS SON AUTORISATION.

A.E. PILLOSIO

134, rue Hoche
93100 Montreuil sous BOIS

TEL: 01 48 58 38 84
FAX: 01 48 58 81 01
e-mail:pillosio@wanadoo.fr

PROCEDE BREVETE

Vue en plan

Détail d'assemblages

RADIER RADMOD
SUPPORT 1 BAIE OUTDOOR

2009

12-3